



# 120E

Technical Data | Metric



# 12t

## MAX PAYLOAD

Portata massima / Capacité max

Max Tragfähigkeit / Max capacidad

# 120E

## TECHNICAL INFORMATION AND OVERALL SIZE

Informazioni tecniche e dimensioni d'ingombro  
Informations techniques et dimensions globales  
Technische Informationen und Gesamtgröße  
Información técnica y dimensiones totales

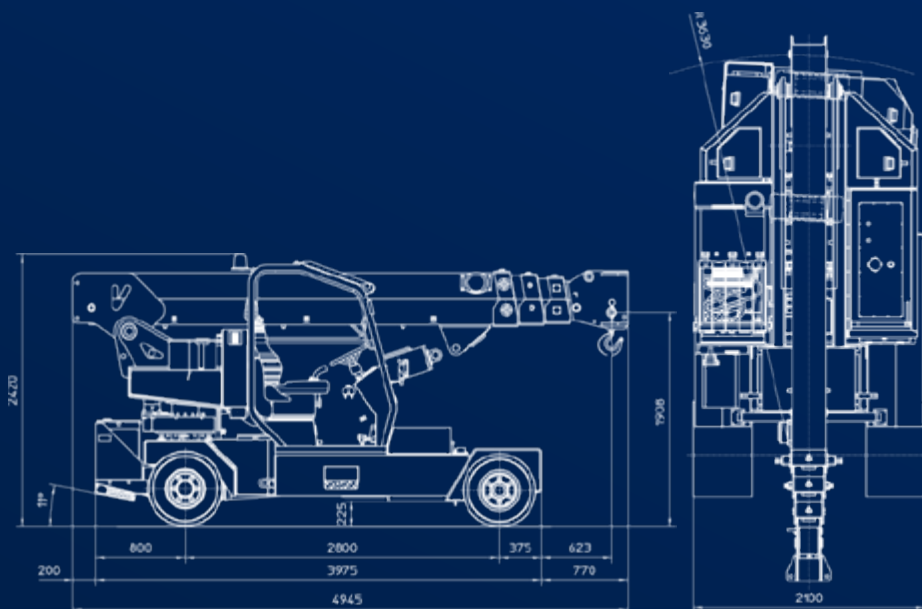

### MAX PAYLOAD

Portata massima / Capacité max **12.000 kg**  
Max Tragfähigkeit / Max capacidad

### TOTAL WEIGHT

Peso totale / Poids total **13.000 kg**  
Gesamtgewicht / Peso total

### MAX BOOM EXTENSION

Sbraccio massimo / Déport maximum **7,5 m**  
Maximale Auslegerverlängerung / Alcànce maximo

### DIMENSIONS

Dimensioni / Dimensions **3.975 x 2.100 x 2.420 mm**  
Abmessungen / Dimensiones

### FRONT

Anteriore / Avant / Vorderrad / Delantera **N°4 x S.E. 7.00 – R 12"**

### REAR

Posteriore / Arrière / Hinterrad / Trasera **N°2 x S.E. 27x10 – R 12"**

### HYDRAULICS

Impianto idraulico (Pressione massima/Potenza motore) **220 Bar – 16 kW DC**  
Hydraulique (Pression maxi/Puissance moteur)  
Hydraulik ( Max Druck/Motorleistung)  
Hidraulica (Presion max/Potencia motor)

### REAR-WHEEL DRIVE

Trazione posteriore / Traction arrière **12 kW DC**  
Heckantrieb / Tracción trasera

### BATTERY

Batteria / Batterie / Batteries / Batterie **72V - 820 Ah**

### DRUM BRAKE

Freno a tamburo / Frein à tambour / Trommelbremse / Freno de tambor

# 120E

## MAXIMUM PERFORMANCE AND EQUIPMENTS

Massime prestazioni ed equipaggiamenti  
Performances maximales et équipements  
Maximale Leistung und Ausrüstung  
Máximas prestaciones y equipamiento

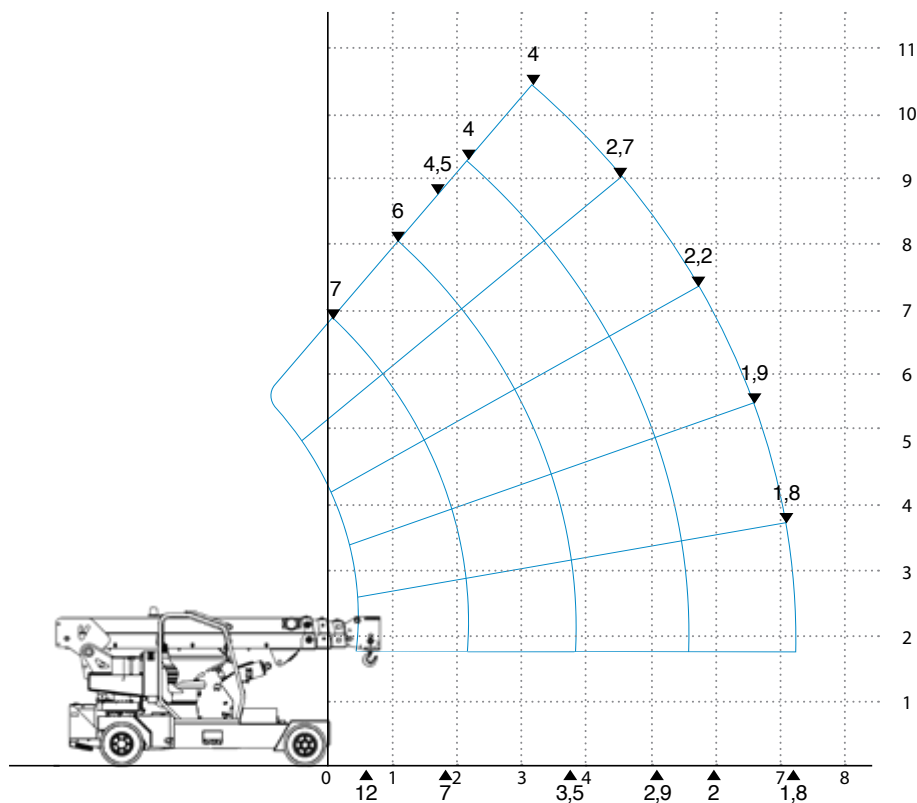

### REFERENCE STANDARDS

Normative di riferimento / Normes de référence  
Referenzstandards / Estandards de referencia

**2006/42 CE - 2014/30 CE**  
**2014/35 CE - 2000/14 CE**  
**EN 13000**

## STANDARD

### PROTECTED HELM STATION ON BOARD

Postazione di comando a bordo con protezione / Poste de barre protégé à bord  
Geschützter Steuerstand an Bord / Puesto de gobierno protegido a bordo

### FIXED HEAD

Testa fissa / Tête fixe / Fester Kopf / Cabezal fijo

### NON-MARKING TIRES

Ruote anti traccia / Roues anti-traces  
Nicht-markierende Räder / Ruedas anti-marcas

## OPTIONAL

### HYDRAULIC WINCH

Verricello idraulico / Treuil hydraulique  
Hydraulischer Winde / Cabrestante hidráulico

### MECHANICAL JIB

Jib meccanico / Fléchette mécanique  
Mechanische Ausleger / Pluma mecanica

### HYDRAULIC JIB

Jib idraulico / Fléchette hydraulique  
Hydraulischer Ausleger / Pluma hidráulica

### RADIO-CONTROL

Radiocomando / Radiocommande / Fernsteuerung / Radio control

### AUTOMATIC REFILL

Riempimento automatico / Recharge automatique de liquide  
Automatische Nachfüllung / Recarga automatica de liquide

### ONBOARD CHARGER

Carica batterie a bordo / Chargeur embarque / Bordladegerat / Cargadir a bordo

### CHAIN LIFTER

Sollevatore a catena / Lève-chaîne / Kettenlifter / Elevador de cadena

### CARRY DECK

Pianale di carico / Plateforme de chargement / Ladeplattform / Plataforma de carga

### CLOSED CABIN

Cabina chiusa / Cabine fermée / Geschlossene Kabine / Cabina cerrada

### SELF-LEVELLING FORKS

Forche autolivellanti / Fourches à nivellement automatique  
Selbstnivellierende Gabeln / Horquillas autonivelantes

### LITHIUM BATTERIES

Batterie al litio / Batteries au lithium / Lithiumbatterien / Baterías de litio

### ATEX TRANSFORMATION

Trasformazione ATEX / Transformation ATEX  
ATEX-Umwandlung / Transformación ATEX

### VALLA CONNECT SYSTEM

info.valla@tadano.com

www.tadano.com

**Tadano Ltd.**

Kanda Square 18th Floor, 2-2-1 Kanda-Nishikicho, Chiyoda-ku, Tokyo 101-0054, Japan

Phone: +81-3-6811-7309 (International Division)

**Manitex Valla S.R.L.**

Via Leonardo da Vinci, 12 29016 - Careco - Piacenza - Italia.

Tel.: +39 0523 256411



Reaching new heights

