

# AS-15MCJ

**NACELLE À FLÈCHE TÉLESCOPIQUE SUR CHENILLES**

## PRINCIPAUX ATOUTS DU MODÈLE

- Chenilles acier avec patins gris non marquants
- Commande de descente auxiliaire
- Moteur à faibles émissions
- Déplacement dans toutes les positions
- Faible pression au sol
- Rotation continue de la tourelle à 360°
- Fléchette

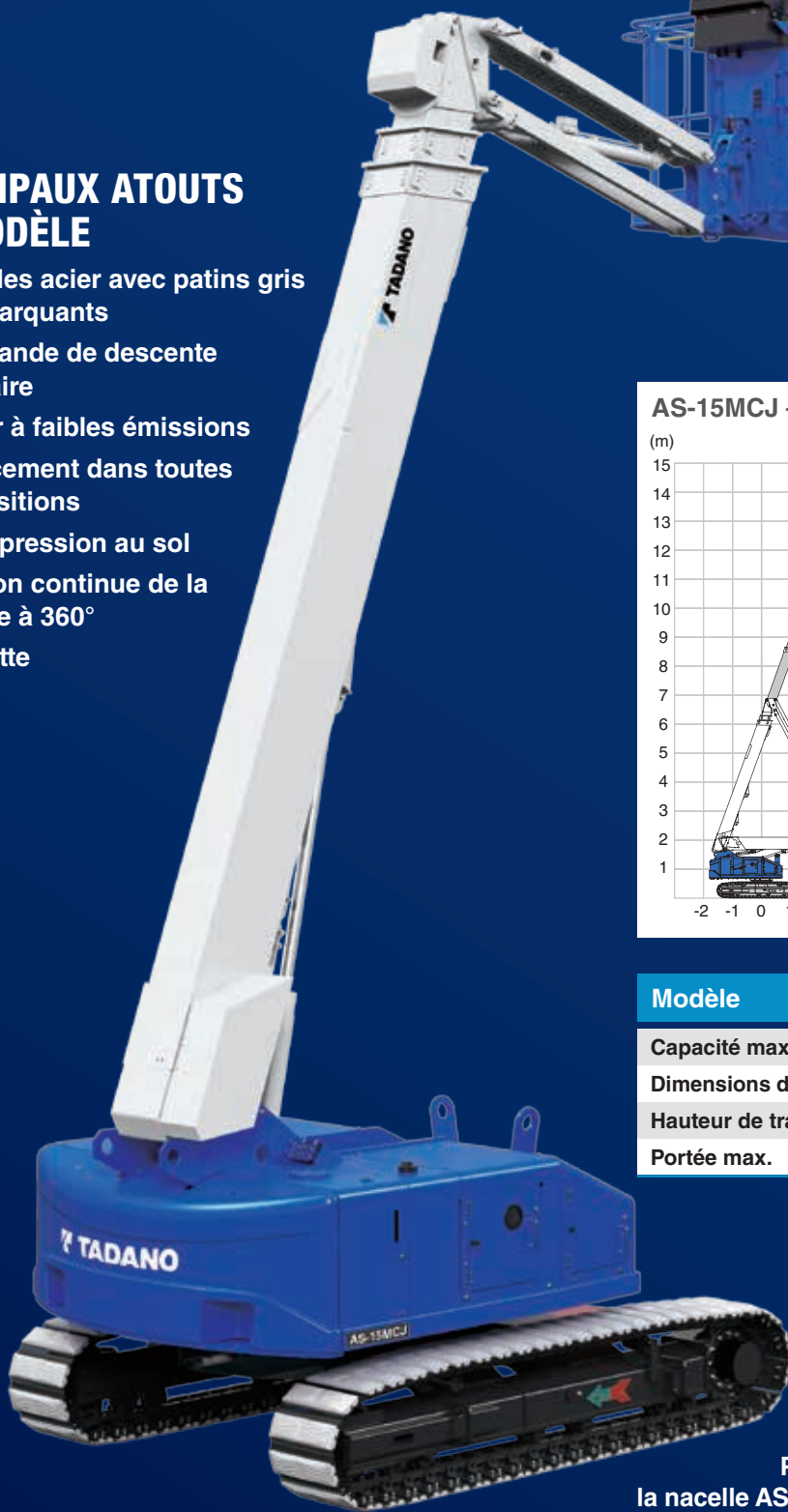

**AS-15MCJ – Plage de mouvements**

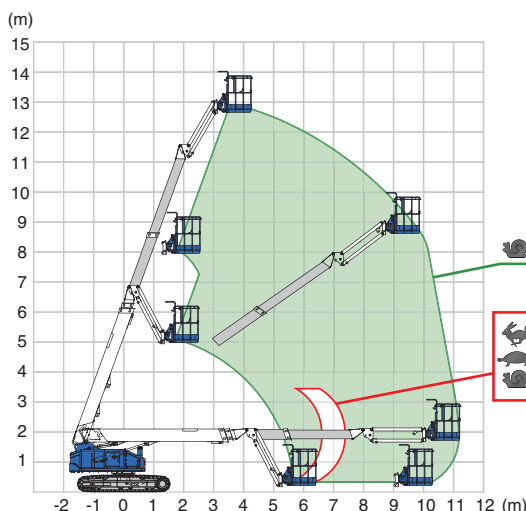

Modèle	AS-15MCJ
Capacité max. du panier	250 kg
Dimensions de la plateforme	1,95 x 0,91 x 1,10 m
Hauteur de travail max.	14,80 m
Portée max.	11,20 m

Polyvalente et facile à entreposer, la nacelle AS-15MCJ vous permet de travailler dans les moindres recoins des zones les plus difficiles d'accès.

Modèle		AS-15MCJ
<b>CARACTÉRISTIQUES</b>		
Hauteur de travail max.	14,80 m	
Portée max.	11,20 m	
Dévers admissible	5°	
Capacité maximale du panier	250 kg	
<b>Dimensions de la plateforme (L x l x H)</b>		
6 pi.	1,95 x 0,91 x 1,10 m	
8 pi.	2,53 x 0,89 x 1,10 m	
Rotation du panier	90° à gauche ~ 90° à droite	
Dimensions de transport (L x l x H)	8,27 x 2,25 x 2,31 m	
Poids de la machine	9.610 kg	
Prise CA en plateforme (230 V)		
<b>DÉPLACEMENT</b>		
Vitesse de déplacement maximale	2,7 km/h	
Pression au sol maximale	117 kPa	
Pression au sol en position de transport	46,67 kPa	
Pente franchissable maximale	57%	
<b>SOURCE D'ALIMENTATION</b>		
Motorisation	Kubota D1305	
Puissance assignée	17,5 kW / 2400 min <sup>-1</sup>	
Réservoir de carburant	100 l	
<b>OPTIONS</b>		
Plateforme 8 pi.	2,53 x 0,89 x 1,10 m	
Générateur	5 kW	
Éclairage LED		
<b>DISPOSITIFS DE SÉCURITÉ</b>		
Arrêt d'urgence	✓	
Pédale / Interrupteur d'activation	✓	
Commande de descente auxiliaire	✓	
Détection des surcharges	✓	
Coupe-batterie	✓	

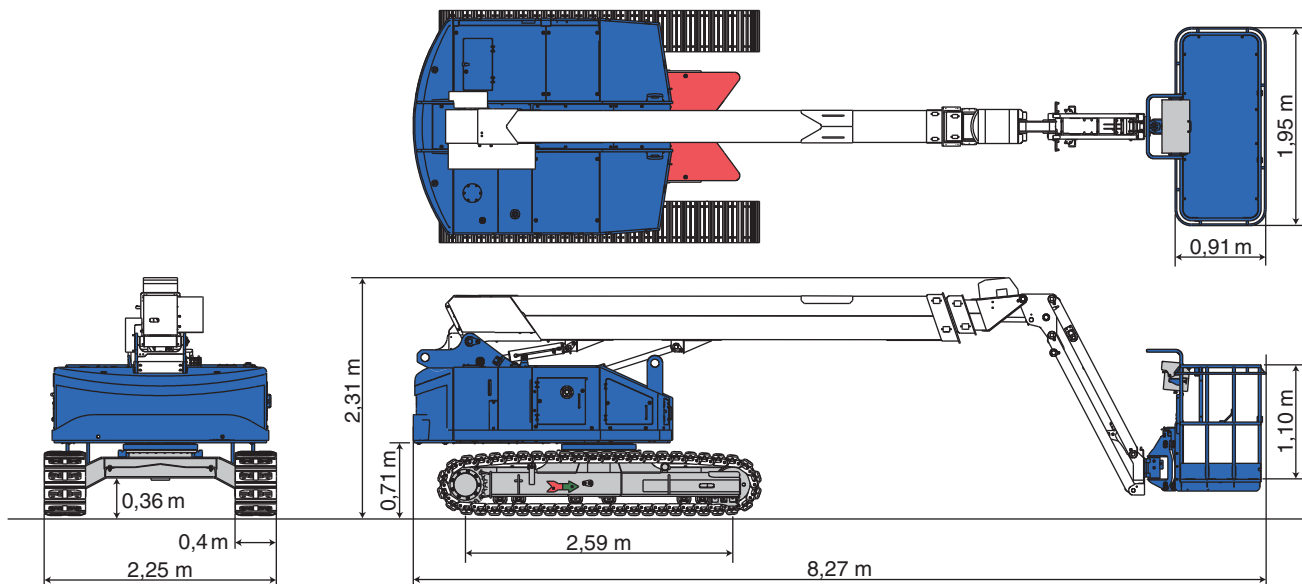

#### Pour tous nos modèles :



Mars 2025. Sauf indication contraire, toutes les informations de cette brochure font référence à une nacelle standard et sont fournies à titre purement indicatif. Nous déclinons toute responsabilité. Sous réserve d'erreurs. Les caractéristiques et prix des produits peuvent faire l'objet de modifications sans avis préalable. Les photographies ou schémas présentés dans cette brochure servent uniquement à des fins d'illustration. Le manuel d'utilisation original et les abaques de charge sont absolument indispensables pour garantir une utilisation correcte et sûre de la nacelle. Lorsque vous utilisez nos équipements, tout manquement aux instructions du manuel d'utilisation applicable ou tout autre agissement irresponsable peut provoquer des dommages matériels, et/ou des blessures graves voire mortelles. La seule garantie applicable à nos équipements est la garantie standard visée par nos Conditions générales de vente de biens et services (pour en savoir plus, contactez votre concessionnaire Tadano local). Tadano ne délivre aucune autre garantie, expresse ou implicite. Tous droits réservés. Toute utilisation des marques déposées, logos, noms commerciaux et noms de modèles mentionnés dans le présent document est interdite.

© Tadano Ltd. 2025

#### Tadano Ltd.

Kanda Square 18th Floor, 2-2-1 Kanda-Nishikicho, Chiyoda-ku, Tokyo 101-0054, Japon  
Tél. : +81-3-6811-7309 (division internationale)

info@tadano.com

www.tadano.com

#### Tadano Europe Holdings GmbH

Dinglerstr. 24, 66482 Zweibrücken, Allemagne, Tél. : +49 (0) 6332 83-0

