

AA-9MC

GELENKTELESKOPARBEITSBÜHNE MIT KETTENLAUFWERK



MODELL-HIGHLIGHTS

- Emissionsarmer Motor
- Geringer Bodendruck
- Reduzierter seitlicher Hecküberstand
- Graue, nichtmarkierende Ketten
- 360° kontinuierliche Rotation

AA-9MC Arbeitsbereich

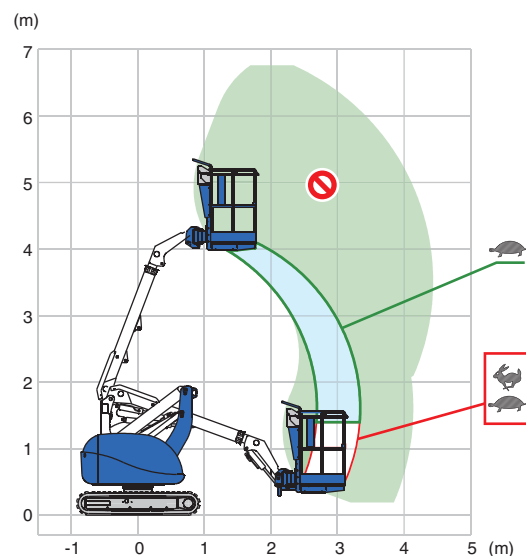

Modell	AA-9MC
Max. Tragfähigkeit	150 kg
Plattformgröße	0,92 x 0,73 x 1,10 m
Max. Arbeitshöhe	8,80 m
Max. seitliche Reichweite	4,50 m

Die AA-9MC ist eine kompakte, äußerst wendige Gelenkteleskoparbeitsbühne auf Gummiketten mit reduziertem seitlichen Hecküberstand für höchste Effizienz.

Modell		AA-9MC	
TECHNISCHE DATEN			
Max. Arbeitshöhe	8,80 m	ANTRIEBSEINHEIT	
Max. seitliche Reichweite	4,50 m	Motortyp	Kubota D722
Zulässige Neigung	5°	Nennleistung	7,4 kW / 2000 U/min
Max. Tragfähigkeit	150 kg	Kraftstofftank-Inhalt	18 l
Plattformgröße (L x B x H)	0,92 x 0,73 x 1,10 m	OPTIONEN	
Korb-Schwenkwinkel	L90° ~ R40°	LED-Beleuchtung*	
Transportabmessungen (L x B x H)	4,08 x 1,65 x 2,00 m	SICHERHEITSVORRICHTUNGEN	
Maschinengewicht	2.620 kg	Not-Aus-Schalter	✓
FAHRBETRIEB			
Max. Fahrgeschwindigkeit	2,2 km/h	Fußschalter / Freigabeschalter	✓
Max. Bodendruck	74 kPa	Not-Absenktion	✓
Fahrposition Bodendruck	42 kPa	Fahrbegrenzung (auf Neigungen)	✓
Max. Steigfähigkeit	36%	Bedienbegrenzung (auf Neigungen)	✓
		Batterietrennschalter	✓

* nur oberes Bedienpult

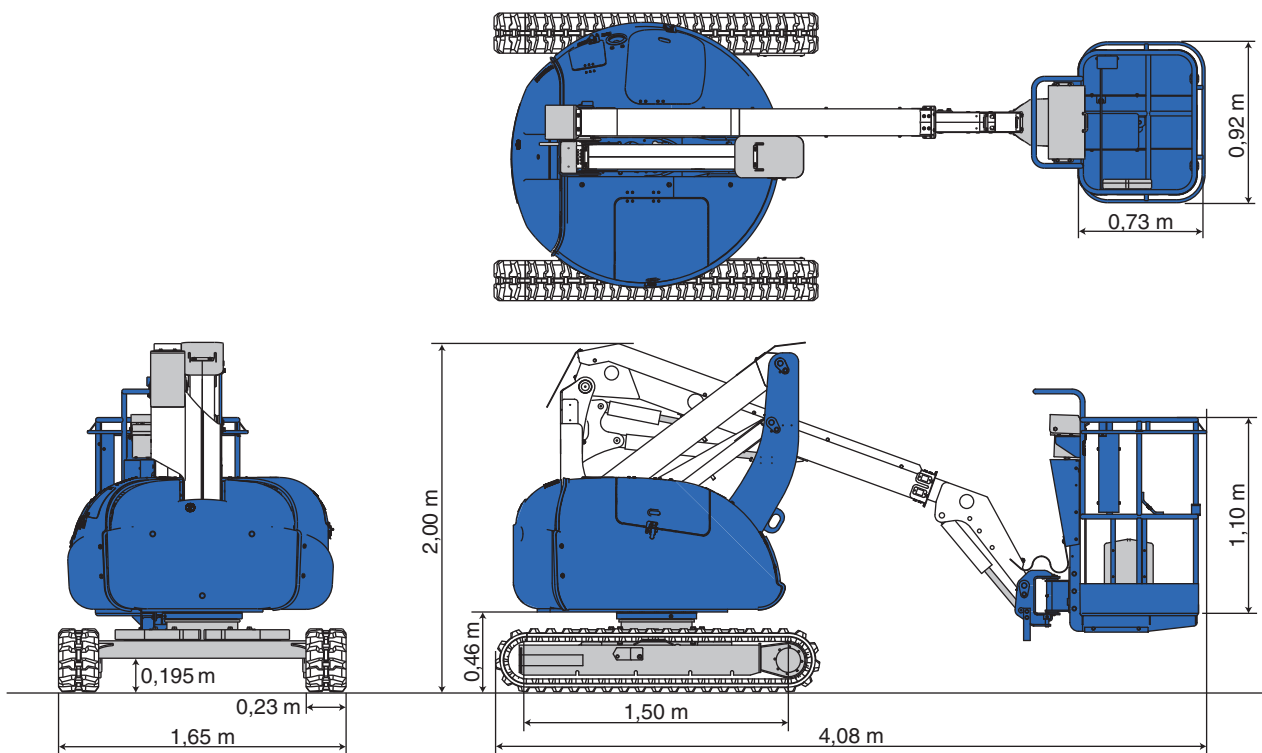

Zu unseren Modellen:



März 2025. Sofern nicht anders angegeben, beziehen sich alle Angaben in dieser Broschüre auf eine Standardausstattung und sind lediglich als unverbindliche Informationen zu verstehen. Es ist keinerlei Haftung daraus abzuleiten. Irrtümer vorbehalten. Änderungen an den Produktspezifikationen und Preisen ohne Vorankündigung vorbehalten. Die in dieser Broschüre enthaltenen Fotos und/oder Zeichnungen dienen rein anschaulichen Zwecken. Für einen ordnungsgemäßen und sicheren Betrieb der Maschine sind das Original-Bedienerhandbuch und die Traglasttabellen unbedingt heranzuziehen. Eine Nicht-Beachtung des zugehörigen Bedienerhandbuchs oder ein unsachgemäßer Umgang mit unserer Maschinen kann zu Sachbeschädigungen sowie schweren gesundheitlichen Schäden bis hin zum Tod führen. Bezogen auf unsere Produkte gilt ausschließlich die Standardgarantie gemäß den allgemeinen Verkaufs- und Servicebedingungen (Einzelheiten erhalten Sie von Ihrem örtlichen Tadano Händler). Tadano leistet keinerlei darüber hinausgehende Garantie, weder ausdrücklich noch stillschweigend. Alle Rechte vorbehalten. Jegliche Nutzung der in diesem Dokument enthaltenen Markenzeichen, Logos sowie Marken- und Modellbezeichnungen ist ausdrücklich untersagt.

© Tadano Ltd. 2025

Tadano Ltd.

Kanda Square 18th Floor, 2-2-1 Kanda-Nishikicho, Chiyoda-ku, Tokio 101-0054, Japan
Tel.: +81-3-6811-7309 (Internationaler Geschäftsbereich)

info@tadano.com

www.tadano.com

Tadano Europe Holdings GmbH

Dinglerstr. 24, 66482 Zweibrücken, Deutschland, Tel.: +49 (0) 6332 83-0

