



PM 100029 SP

elevate to the highest power



Grandi performance, grande sicurezza, grande innovazione.
Potente, compatta, leggera, tecnologicamente avanzata.
Sono queste le principali caratteristiche della serie **PM 100 SP**.

Great performance, great safety, great innovation.
Powerful, compact, lightweight, and technologically advanced.
Sono queste le principali caratteristiche della serie **PM 100 SP**.



DATI TECNICI

TECHNICAL DATA

| MOMENTO DI SOLLEVAMENTO MASSIMO | MAXIMUM LIFTING MOMENT | 77,5 TM |
|---------------------------------|------------------------|----------------|
| SBRACCIO OLEODINAMICO | HYDRAULIC OUTREACH | |
| Orizzontale | Horizontal | 22,70 m |
| Verticale | Vertical | 26,70 m |
| IMPIANTO OLEODINAMICO | HYDRAULIC SYSTEM | |
| Portata raccomandata | Recommended oil flow | 80/100 l/min |
| Pressione massima | Max. pressure | 36 MPa |
| Capacità del serbatoio | Tank capacity | 290 l |
| GRUPPO DI ROTAZIONE | SLEWING SYSTEM | |
| Angolo di rotazione | Slewing angle | Cont. |
| Coppia di rotazione | Slewing torque | 82,0 kNm |
| STABILIZZAZIONE | STABILIZATION | |
| Estensioni disponibili | Spread available | 9,1 m |
| Interlock disponibile | Interlock available | 5 |
| Comando Stabilizzatori | Stabilizer control | Radio Wireless |
| PESO DELLA GRU STANDARD | STANDARD CRANE WEIGHT | |
| Con serbatoio non rifornito | With empty tank | 9180 kg |

Dati tecnici, descrizioni e illustrazioni sono indicativi e non impegnativi. PM Oil&Steel SpA si riserva il diritto di modificarli senza preavviso
 All technical data, descriptions and illustrations are purely indicative and subject to change at PM Oil&Steel own discretion and without notice.

INGOMBRI MACCHINA BASE DIMENSIONS

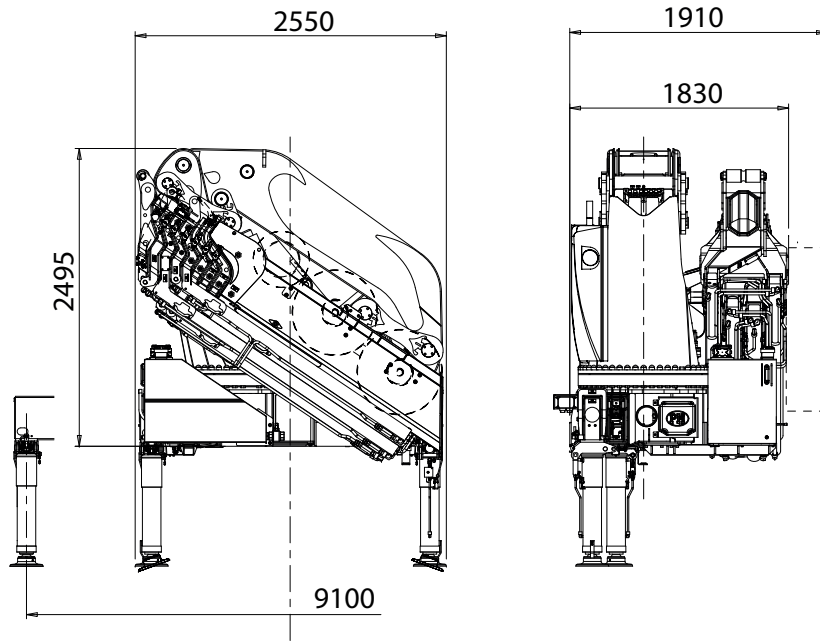

PORTATE MACCHINA BASE LIFTING CAPACITIES

